



### AEG Waschmaschinen der Serie 8000 mit PowerCare

Die 8000 PowerCare-Waschmaschinen verwenden die einzigartige ÖkoMix-Technologie um Waschmittel und Weichspüler effektiv mit Wasser vorzumischen und gleichmäßig auf Ihrer Kleidung zu verteilen. Aktivierende Waschkraft bereits bei 30 °C für überragende Waschergebnisse in weniger als einer Stunde.

## Produktvorteile & Ausstattung

### PowerClean Programm: Vollständige Fleckenentfernung in 59 Min. bei nur 30 °C

Das PowerClean 59 Min.-Programm entfernt Flecken vollständig bei 30 °C in weniger als einer Stunde\*. Es stellt sicher, dass das Waschmittel jede Faser erreicht – so dass ein kurzer Waschzyklus genauso effektiv ist, wie ein langer und Flecken nachweislich rückstandslos entfernt werden.



### UniversalDose-Schublade: Löst PODS®/CAPS 60 % schneller auf\*

Die UniversalDose-Sublade löst durch die fortschrittliche Wasserwirbel-Technologie Waschmittel-PODS® und Caps 60 % schneller auf im Vergleich zur Trommelbeigabe. Das steigert die Reinigungsleistung und Fleckentfernung bei Kurz- und Niedrigtemperatur-Programmen.\*



### ProSteam Dampf-Programm: Auffrischen statt Waschen. Mit 96 % weniger Wasserverbrauch.

Mit dem Dampf-Programm erhalten Sie das Frisch-Gewaschen-Gefühl in 25 Min. Gerüche werden neutralisiert und vorhandene Falten reduziert. Das spart Ihnen und der Umwelt die Zeit & Energie eines vollständigen Waschgangs und benötigt dabei nur 2 L Wasser.



Für einen zusätzlichen Frische-Effekt wie

### ProSense® Mengenautomatik: Spart bis zu 40 % Zeit, Wasser und Energie\*

Die Sensoren der ProSense® Mengenautomatik ermitteln automatisch die Wäschemenge für einen maßgeschneiderten Waschzyklus. Zeit-, Wasser- und Energieverbrauch werden um bis zu 40 %\* gesenkt. So erhält Ihre Wäsche exakt die richtige Pflege bei jedem Waschvorgang.

### ProTex ÖKO-Schontrommel: Behutsamer Umgang mit Ihren Textilien

Die ProTex ÖKO-Schontrommel verfügt über eine besondere Kissenstruktur mit sanft abgerundeten Öffnungen und Mitnahmerippen. Ihre Textilien gleiten behutsam wie auf einem dünnen Wasserfilm und werden auf diese Weise schonend und energieeffizient bei einem reduziertem Geräuschpegel gewaschen.

- ÖKO LAVAMAT Waschmaschine Frontlader mit ProSense®-Mengenautomatik mit bis zu 40 % Einsparungen
- ÖKOMix-Technologie - Fleckentfernung schon bei 30°C
- ProSteam® - Auffrischfunktion mit Dampf
- 20% effizienter als der Grenzwert der Energieeffizienzklasse A nach der Verordnung (EU) Nr. 2019/2014
- Schleuderdrehzahl: 1400 U/min
- ProTex Öko-Schontrommel
- ÖKOInverter Motor - Extrem leiser Betrieb und längere Lebensdauer (10 Jahre Motor-Garantie bei Registrierung)
- ProSteam Knitterschutz
- DirectSpray Waschtechnik
- Waschprogramme: PowerClean 59min, Eco 40-60, Baumwolle, Pflegeleicht, Feinwäsche, Wolle/Handwäsche, 20min 3Kg, Auffrischen mit Dampf, Outdoor/Imprägnieren, Hygiene (WM und WD: zusätzlich mit Dampf), Extra Spülen, Schleudern/Pumpen
- Aqua Control System mit Alarm - Vollwasserschutz
- Wassermengen-Sensor
- Extra Spülen
- Kindersicherung elektronisch
- Unterschiebbar bei 85 cm Nischenhöhe
- 4 Waschmittelkammern
- Aqua Control Schlauch - Wasserstopp
- Nachlegefunktion
- Fertig in – Zeitvorwahl
- Restzeitanzeige
- 2-stufiges Zeitsparen
- Woolmark Green zertifiziert
- Eco Leaf Anzeige - Nachhaltig waschen

### Technische Daten

PNC	914 500 806
EPREL Registrierungscode	1189625
EAN-Nummer	7332543884537
Energieeffizienzklasse	A
Gewichteter Energieverbrauch pro 100 Betriebszyklen für den Waschzyklus in kWh	38
Gewichteter Wasserverbrauch in Liter pro Zyklus	44
Dauer des Programms „eco 40-60“ Waschen bei Nennkapazität in Stunden	3:35
Nennkapazität für den Waschzyklus in kg	8
Max. Schleuderdrehzahl in (U/min)	1400
Schleudereffizienzklasse	B
Luftschallemissionsklasse im Schleudergang	A
Luftschallemission des Schleudergangs in dB(A) re 1 pW	72
Leistungsaufnahme im Aus-Zustand (W)	0.5
Restfeuchte in %	53.9
Leistungsaufnahme im Bereitschaftszustand(W)	0.5

Programme	PowerClean 59min, Eco 40-60, Baumwolle, Pflegeleicht, Feinwäsche, Wolle/Handwäsche, 20min 3Kg, Auffrischen mit Dampf, Outdoor/Imprägnieren, Hygiene (WM und WD: zusätzlich mit Dampf), Extra Spülen, Schleudern/Pumpen
Bauart	Waschautomat Frontlader
Wasseranschluss	Kalt
Zulaufschlauch Länge cm	150
Leistungsaufnahme bei Startzeitvorwahl (W)	4
Gerätebreite (mm)	597
Gerätetiefe max. (mm)	660
Gerätehöhe (mm)	847
Volt	230
Anschlusswert (Watt)	2200
Absicherung (A)	10
Aufstellungsart	Freistehend
Farbe	Weiß
Bruttogewicht (kg)	80
Nettogewicht (kg)	78.5
Verpackung, Höhe (mm)	900
Verpackung, Breite (mm)	640
Verpackung, Tiefe (mm)	710
Verpackungsgewicht Eisenstahl in g	0

PSGBWD220DE00002

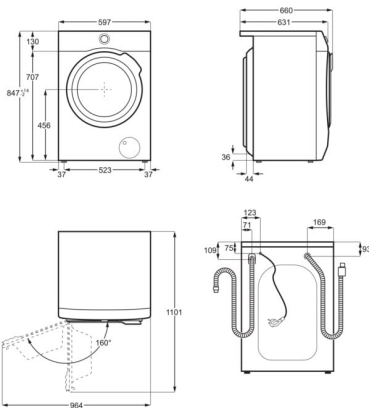

PSGBWM180DE0000E

